

System F5

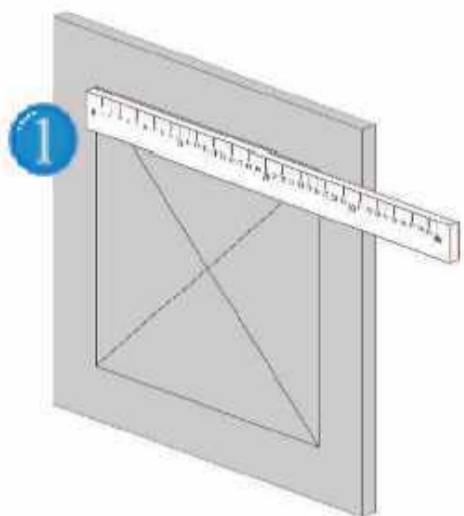

1 Przy pomocy kątownika zaznaczyć kontur otworu montażowego na ścianie szybu instalacyjnego z płyty gipsowo-kartonowej.
(zamówiony rozmiar + 115 mm)



2 Następnie wyciąć otwór montażowy. (otwornicą, rozplątnicą...) Pamiętaj, aby krawędzie były równe i bez pozostałości.

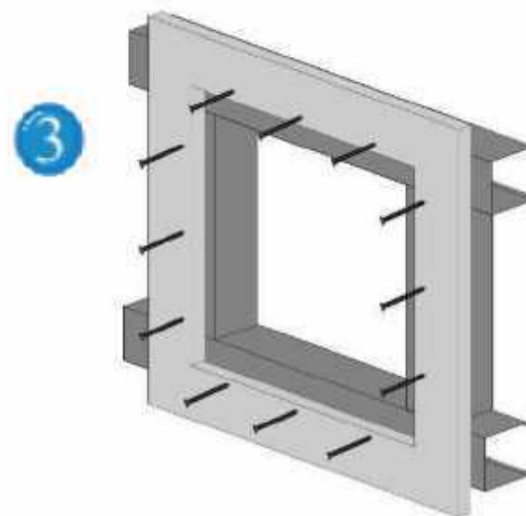

3 Dookoła należy zamontować dopasowane profile CW tak, aby wystawały ok. 2,5 cm do wewnątrz.

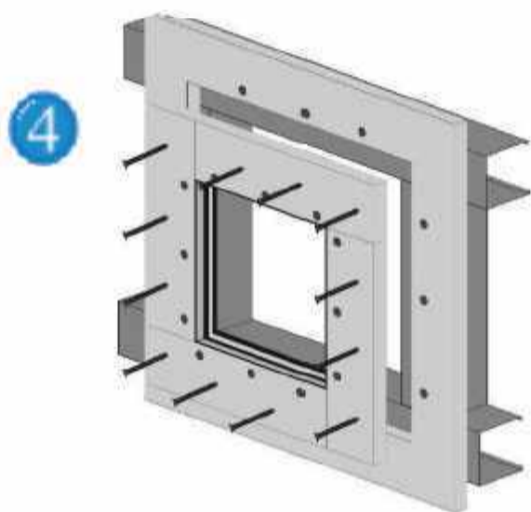

4 Wyciągnąć skrzydło drzwiowe z ramy zewnętrznej i przycisnąć ją od przodu do profili CW. Należy przy tym pamiętać o kierunku otwierania: zamki zapadkowe muszą znajdować się na górze. Następnie przymocować ramę wkrętami samowiercącymi w odstępach maks. 13 cm do profili CW.

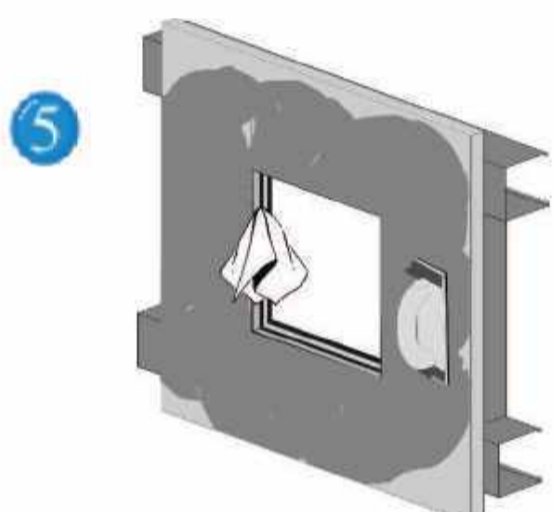

5 Następnie zaszpachlować połączenia z płytą włącznie ze śrubami.

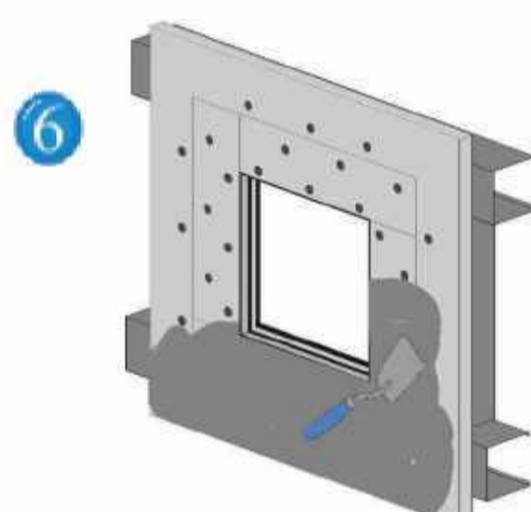

6 Oczyszczyć obie ramy aluminiowe kłapy rewizyjnej. Jest to szczególnie istotne dla prawidłowego funkcjonowania kłapy rewizyjnej. Po wyschnięciu wygładzić wszelkie nierówności.

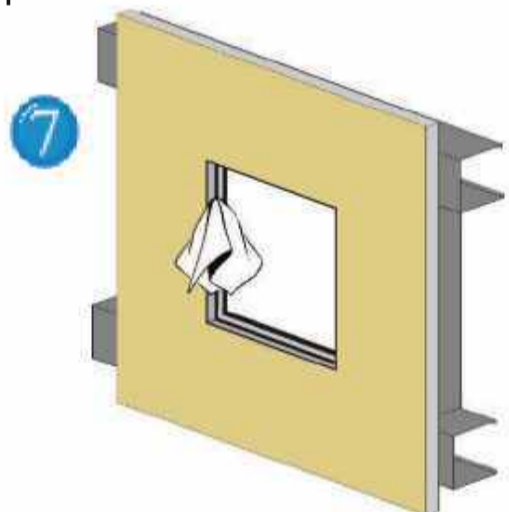

7 Po malowaniu pamiętać o usunięciu resztek farby z obu ram kłapy rewizyjnej.

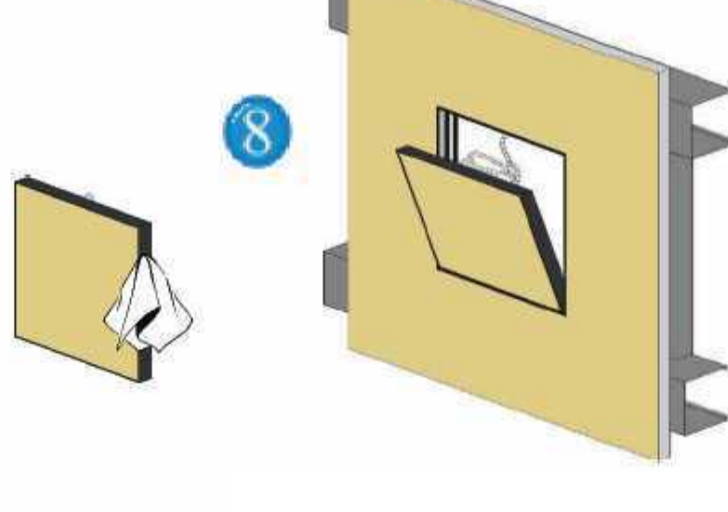

8 Ze względów bezpieczeństwa zamontować zabezpieczenie przed spadnięciem i zamknąć kłapę. Należy pamiętać o tym po każdym otwarciu kłapy.

Uwaga!
Każde skrzydło drzwiowe pasuje dokładnie do konkretnej ramy. Zamiana skrzydeł nie jest możliwa!
Ważne: Kłapę można otwierać wyłącznie z góry na dół. Otwieranie z boku nie jest możliwe!

